

Allgemein:

→ **Rampenbauwerke müssen in der Standfläche integriert sein!**

- Mobile Rampen sind zulässig
- Präsentationshänger müssen barrierefrei zugänglich sein bzw. muss eine ebenerdige/ barrierefreie Beratungsfläche zur Verfügung stehen

Podesthöhe: 0 – 2 cm

= zulässige Schwelle ohne weitere Maßnahmen

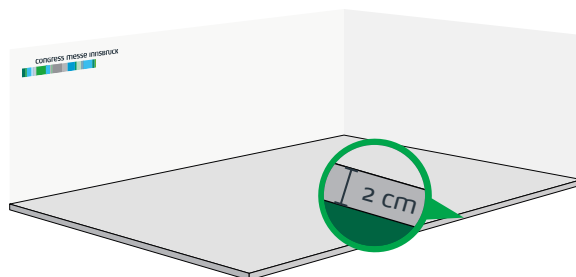

Podesthöhe: 2 – 18 cm

- Aus- & Eintritt kontrastierend markieren ①

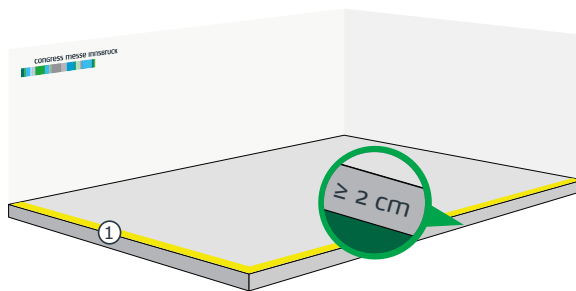

Podesthöhe: 18 – 24 cm

- Rampe:
 - ✓ Mindestbreite = 1,2 m
 - ✓ Handlauf Höhe ① = 0,9 – 1 m
 - ✓ Maximale Steigung = 10 %
 - ✓ Freie Wendefläche nach Rampenaustritt ② mit mind. 1,5 m
 - ✓ Aus- & Eintritt kontrastierend markieren ③
- Markierung der Stand-Vorderkante ④

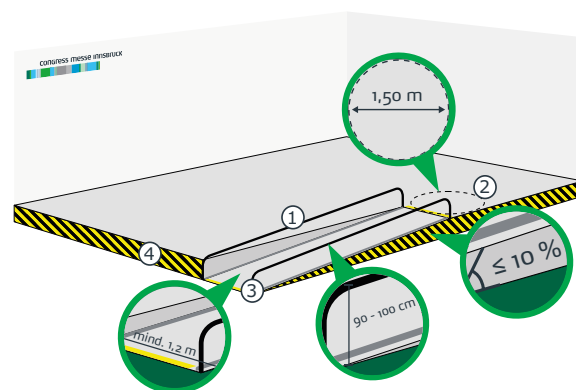

Podesthöhe: ab 24 cm

- Treppe (mit Stufenhöhe 12 – 18 cm):
 - ✓ Mindestbreite = 1,2 m
 - ✓ Handlauf Höhe ① = 0,9 – 1 m
 - ✓ Stufen-Vorderkante kontrastierend markieren ③
- Rampe:
 - ✓ Mindestbreite = 1,2 m
 - ✓ Handlauf Höhe ① = 0,9 – 1 m
 - ✓ Maximale Steigung = 10 %
 - ✓ Freie Wendefläche nach Rampen- bzw. Lift-
austritt ② mit mind. 1,5 m
 - ✓ Aus- & Eintritt kontrastierend markieren ③
- Alternativ → Hebeplattform:
 - ✓ In der Standfläche integriert

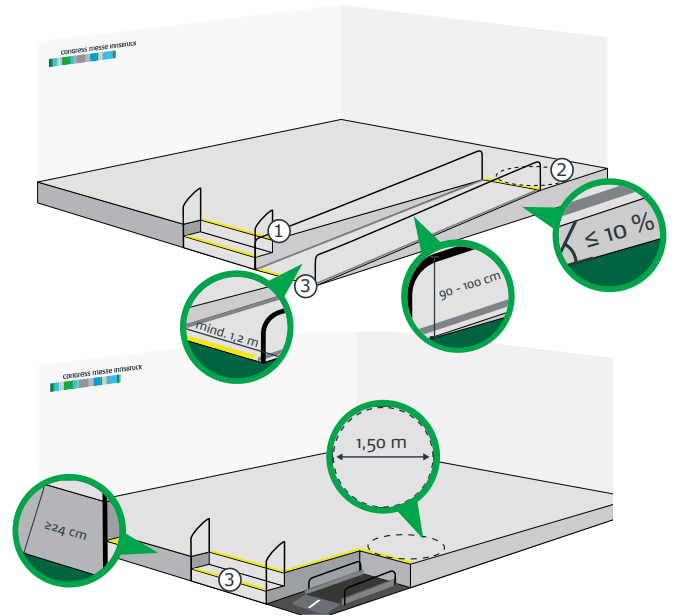

Podesthöhe: ab 60 cm

- Treppe (mit Stufenhöhe 12 – 18 cm):
 - ✓ Mindestbreite = 1,2 m
 - ✓ Handlauf Höhe ① = 0,9 – 1 m
 - ✓ Stufen-Vorderkante kontrastierend markieren ③
- Treppenlift
 - ✓ Freie Wendefläche nach Liftaustritt ② mit
mind. 1,5 m
 - ✓ Alternativ → Hebeplattform
 - ✓ In der Standfläche integriert
- Absturzkante mit Geländer ① (Höhe = 0,9 – 1 m) oder Verbau absichern!

